

## 拆卸和安装多媒体系统操作单元 -E380-

需要用到的**专用工具**、**检测仪器**以及**辅助工具**

t 拆卸楔 -3409-

- 关闭所有用电器。

**拆卸**

**带自动变速箱的汽车：**

- 打开点火开关。
- 将选档杆挂入位置 S。
- 关闭点火开关。

**所有汽车：**

- 拔出点火钥匙。

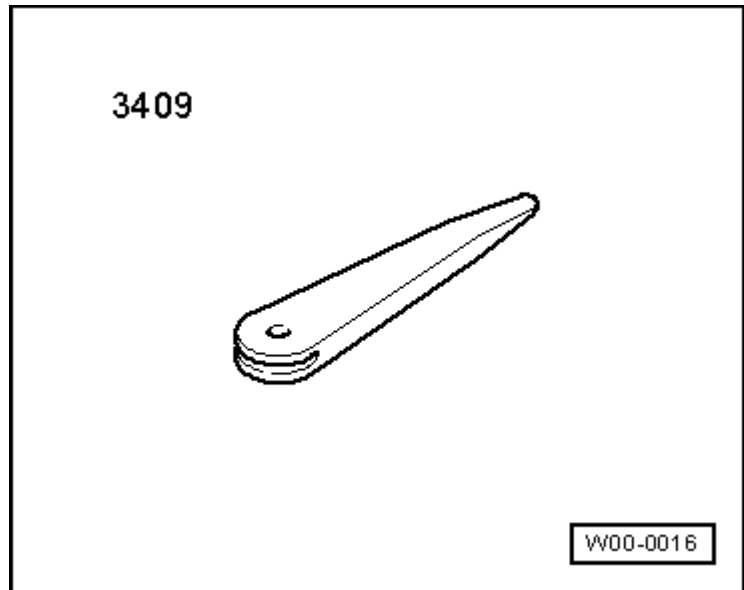

多媒体系统操作单元 -E380- 是用弹簧 -1- 固定在中控台内 -箭头-。

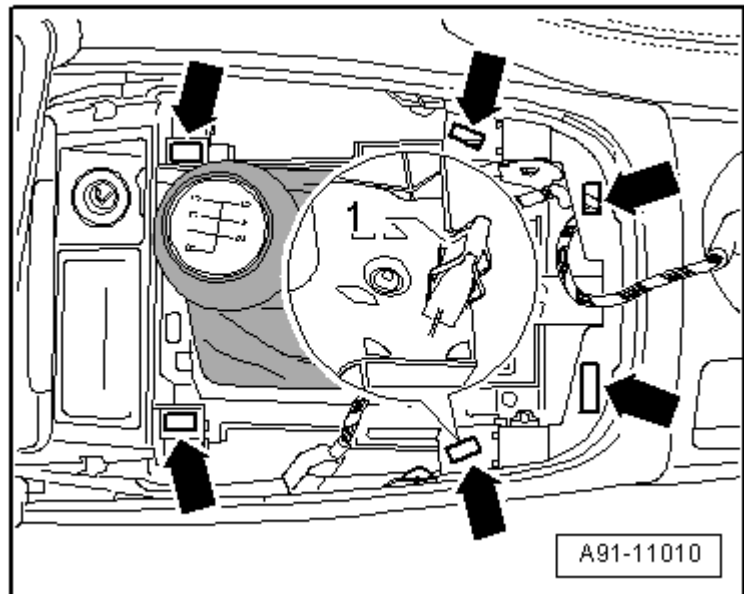

- 拆下空调面板 -1- → 空调器; Rep.- Gr.87 并将套管向上卷到换档杆 -2- 上。
- 用拆卸楔 -3409- 松脱弹簧 -箭头- 并将多媒体系统操作单元 -E380--3- 向上从中控台**撬出**。

注意，连接到多媒体系统操作单元 -E380-、电控机械式驻车制动器按钮 -E538- 以及进入及起动许可按钮 -E408- 的导线长度都比较短。

- 脱离多媒体系统操作单元 -E380- 背面的插头连接。

拆卸电控机械式驻车制动器按钮 -E538- 和进入及启动许可按钮 -E408- →电器装置; Rep.-Gr.96。

**安装**

- 安装大体上以倒序进行。

